

Zawartość

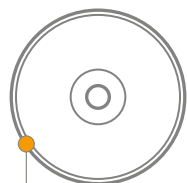

płyta CD
z oprogramowaniem

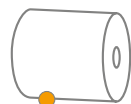

rolka papieru
57 mm

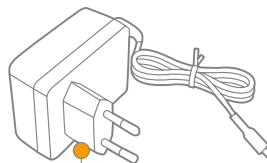

zasilacz
sieciowy

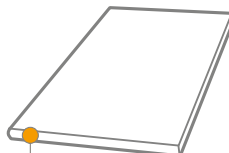

książka serwisowa
kasy

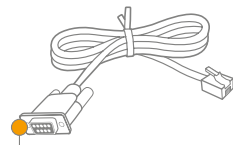

przewód
komunikacyjny
drukarka-PC



karta SD

Złącza komunikacyjne

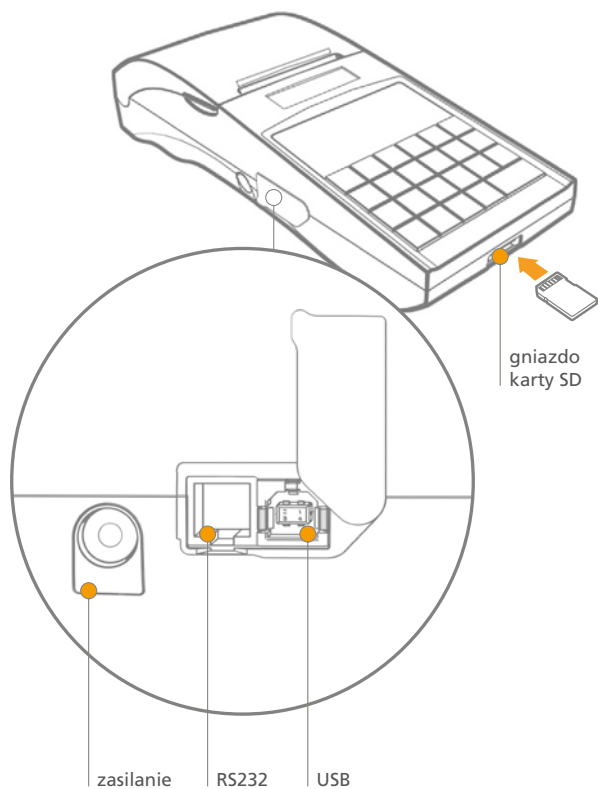

Wymiana papieru

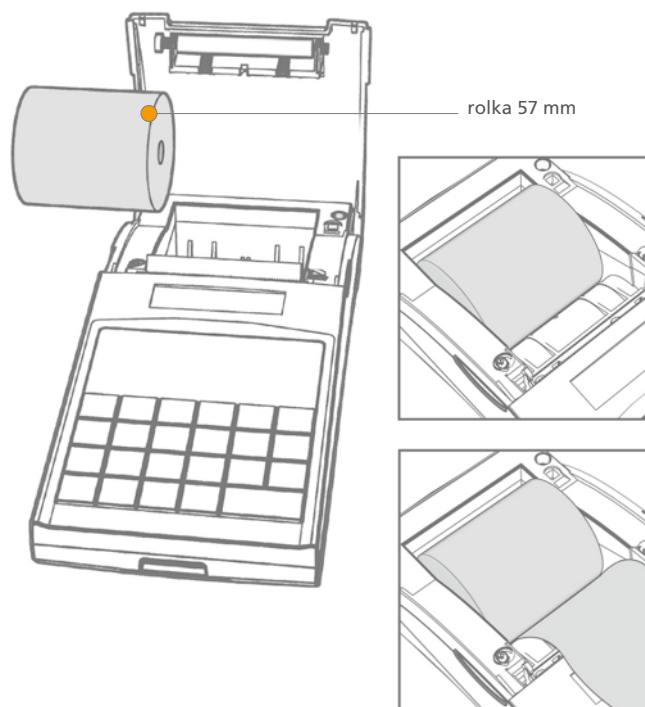

Pełna instrukcja obsługi na dołączonej płycie CD.



NOVITUS

deon.e







Novitus – Centrum Technologii Sprzedaży
ul. Nawojowska 118, 33-300 Nowy Sącz
e-mail: info@novitus.pl
www.novitus.pl
infolinia 801 13 00 23





Wydruk raportu fiskalnego dobowego

1 Naciśnij klawisz 

2 Pojawi się pytanie:

Zatwierdź, wciskając 
lub zrezygnuj, wciskając 

3 Po zatwierdzeniu drukarka zapyta o poprawność daty:

Jeśli wyświetlona data jest poprawna (aktualna) zatwierdź ją klawiszem 







 Nastąpi wydruk raportu dobowego fiskalnego.

 Jeśli data nie jest poprawna,

wciśnij  i skontaktuj się z serwisem!

Wydruk raportu miesięcznego – tylko za zakończony miesiąc!

1 Naciśnij klawisz 

2 Pojawi się pytanie o miesiąc, za jaki ma być wykonany raport

Wybór miesiąca: pod jedną z cyfr widoczny jest migający kursor.
Klawiszami   wybierz cyfrę na wyświetlaczu.
Klawiszami   wybierz wartość wybranej cyfry.
Właściwie wybrany miesiąc i rok zatwierdź klawiszem 

 Drukarka domyślnie ustala ostatni zakończony miesiąc.

 Nastąpi wydruk raportu miesięcznego.

Wydruk raportu okresowego

1 Naciśnij klawisz 

 Raport okresowy może być wydrukowany według dwóch kryteriów: data raportu dobowego lub numer raportu dobowego

2 Pojawi się pytanie o sposób podania zakresu wykonywanego raportu:

Wybierz preferowany sposób podania zakresu za pomocą klawiszy:



3 Pojawi się pytanie o datę/numer początkowy (od):



Wybór daty/numeru początkowego: pod jedną z cyfr widoczny jest migający kursor.

Klawiszami   wybierz cyfrę na wyświetlaczu.



Klawiszami   wybierz wartość wybranej cyfry.

Właściwie ustawioną datę/numer początkowy zatwierdź klawiszem



4 Pojawi się pytanie o datę/numer końcowy raportu okresowego. Ustaw datę/numer końcowy postępując jak w punkcie 3.

 Drukarka domyślnie podpowiada datę/numer końcowy – jest to data/numer ostatniego zapisu do pamięci fiskalnej.

5 Po ustawieniu i zatwierdzeniu pojawi się pytanie o rodzaj wydruku:



Za pomocą klawiszy   wybierz

preferowany sposób wydruku:

1. Pełny
2. Podsumowanie

Wybór zatwierdź klawiszem



Nastąpi wydruk raportu okresowego.